

Les Pages 1-2 ne concernent que les modèles TCO'99. Merci de vous référer à l'étiquette située à l'arrière pour différencier les

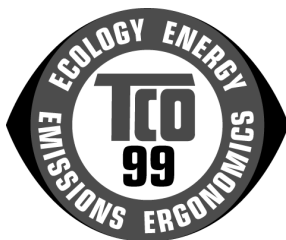

Félicitations!

Vous venez d'acheter un produit approuvé et certifié TCO'99! Votre choix vous a fourni un produit développé pour un usage professionnel. Votre achat a également contribué à réduire le fardeau de l'environnement et des prochains développements de produits électroniques adaptés à l'environnement.

Pourquoi avons-nous des ordinateurs avec un label pour l'environnement?

Dans de nombreux pays, le label environnemental est devenu une méthode établie pour encourager l'adaptation des biens et des services à l'environnement. Le problème principal, lorsque des ordinateurs et des produits électroniques sont concernés, est que les substances dangereuses pour l'environnement sont utilisées dans les produits et durant leur construction. Comme il n'est toujours pas possible de recycler de manière satisfaisante la majorité des équipements électroniques, la plupart de ces substances potentiellement dangereuses entrent tôt ou tard en contact avec la nature.

Il existe aussi d'autres caractéristiques d'un ordinateur, tels les niveaux de consommation d'énergie, qui sont importants du point de vue de l'environnement de travail et naturel. Comme toutes les méthodes de génération d'électricité ont un effet négatif sur l'environnement (ex. acide et influences sur le climat, déchets radioactifs), il est vital de sauvegarder l'énergie. Les équipements électroniques dans les sociétés sont souvent en fonctionnement continu et donc consomment beaucoup d'énergie.

Qu'est-ce que ce label implique ?

Ce produit répond aux exigences pour le plan TCO'99 qui fournit un label environnemental pour les ordinateurs personnels. Le plan de Certification a été développé par un effort conjoint de la TCO (La Confédération Suédoise des Salariés professionnels), de la Svenska Naturskyddsforeningen (La Société Suédoise de Protection de la Nature) et de la Statens Energimyndighet (L'Administration Nationale Suédoise de l'Energie).

Les conditions d'approbation couvrent un large éventail de domaines : environnement, ergonomie, utilisabilité, émission de champs électriques et magnétiques, consommation d'énergie et protection incendie et électrique.

La demande environnementale impose des restrictions sur la présence et l'utilisation de métaux lourds, des retardants de flammes chlorés ou bromurés, des CFCs (fréons) et des solvants chlorés parmi d'autres choses. Le produit doit être préparé pour le recyclage et le constructeur est obligé d'avoir une politique environnementale qui doit être respectée dans tous les pays où la Compagnie met en place sa politique de fonctionnement.

Les exigences d'énergie comportent la demande que l'ordinateur et/ou l'affichage, après une certaine période d'inactivité, doivent réduire leur consommation d'énergie à un niveau inférieur en une ou plusieurs étapes. Le temps pour réactiver l'ordinateur doit être raisonnable pour l'utilisateur.

Les produits labellisés doivent respecter strictement les demandes environnementales, par exemple, pour la réduction des champs magnétiques et électriques, l'ergonomie physique et visuelle et l'utilisabilité du produit.

Ci-dessous vous trouverez un bref résumé de besoins environnementaux remplis par ce produit. Le document contenant la totalité des critères peut être obtenue auprès du:

TCO Development

SE-114 94 Stockholm, Sweden

Fax: +46 8 782 92 07

Email (Internet): development@tco.se

Les informations actuelles concernant les produits approuvés et certifiés TCO'99 peuvent être aussi retrouvées via Internet, à l'adresse : <http://www.tco-info.com/>

Exigences de l'environnement

Retardant de flamme

Les retardants de flamme sont présents dans les cartes de circuits intégrés, les câbles, les fils, les emballages et les boîtiers. Leur but est de prévenir ou d'au moins retarder le développement du feu. Jusqu'à 30% du plastique d'un boîtier d'ordinateur peut être constitué de substances retardant de flamme. La plupart des retardants contiennent du chlorure ou du bromure, et ces retardants appartiennent à un autre groupe chimique de toxines environnementales, les PCBs. Ces deux retardants contenant du bromure et du chlorure et les PCB sont suspectés d'avoir de sérieux effets sur la santé, y compris des dommages sur la reproduction de certains oiseaux , et sur les mammifères en raison de processus de bio-accumulation*. Les retardants de flamme ont été retrouvés dans le sang humain et les chercheurs craignent des troubles dans le développement du fœtus.

La demande concernée du TCO'99 requiert que les composants plastiques de plus de 25 grammes ne contiennent pas de retardant de flamme à base de bromure ou de chlorure . Les retardants de flamme sont autorisés dans les circuits intégrés car aucun substitut n'est disponible.

Cadmium

* *Bio-accumulatif décrit les substances qui s'accumulent dans les organismes vivants*

Le Cadmium est présent dans les batteries rechargeables et dans les couches de génération de couleur de certains écrans d'ordinateur. Le Cadmium endommage le système nerveux et est toxique à hautes doses. Les exigences correspondantes du TCO'99 précisent que les batteries, les couches de génération de couleurs des écrans et les composants électriques ou électroniques ne doivent pas contenir de cadmium.

Mercure

Le Mercure est parfois présent dans les batteries, les relais et les interrupteurs. Il endommage le système nerveux et est toxique à hautes doses. Les exigences correspondantes du TCO'99 précisent que les batteries ne doivent pas contenir de mercure. Il est aussi demandé que le mercure ne soit pas présent dans les composants électriques ou électroniques associés avec l'unité labellisée.

CFCs (fréons)

Les exigences correspondantes du TCO'99 précisent que ni les CFC ni les HCFC ne doivent être utilisés pendant la construction et l'assemblage du produit. Les CFC sont parfois utilisés pour nettoyer les cartes de circuits intégrés. Les CFC détruisent l'ozone et donc endommagent la couche d'ozone dans la stratosphère, provoquant une augmentation de la réception de rayons ultraviolets avec des risques accrus de cancer de la peau (mélanome malin) comme conséquence.

Plomb**

Le plomb peut être présent dans les tubes d'images, les écrans d'affichage, les soudures et les capacités. Le plomb endommage le système nerveux et à hautes doses provoque l'empoisonnement par le plomb. Les exigences correspondantes du TCO'99 autorisent l'utilisation du plomb tant qu'un remplaçant n'a pas été mis au point.

*** Plomb, Cadmium et Mercure sont des métaux lourds qui sont bio-accumulatifs.*

Instructions de Fonctionnement

Merci d'avoir acheté ce moniteur, un moniteur de couleur multi-scan de haute résolution.

Merci de lire entièrement ce guide avant de procéder à l'installation.

COMMUNIQUE FCC SUR LES INTERFERENCES DES FREQUENCES RADIO (POUR LES MODELES CERTIFIES FCC)

Cet équipement a été testé et trouvé conforme aux limites pour un produit digital de classe B, selon le chapitre 15 des règlements de la FCC. Ces limites sont conçues pour offrir une protection raisonnable contre les interférences nuisibles dans une installation résidentielle. Cet équipement génère, utilise et émet de l'énergie radiofréquence, et s'il n'est pas installé et utilisé en conformité avec les instructions, il peut causer des interférences nuisibles aux communications radio. Cependant, il n'y a pas de garanties que des interférences n'apparaîtront pas dans une installation particulière. Si cet équipement cause des interférences nuisibles à la réception radio ou télévision, ce qui peut être déterminé en allumant et éteignant l'équipement, l'utilisateur est encouragé à essayer de corriger les interférences par une ou plusieurs des mesures suivantes:

- Réorientez ou déplacez l'antenne réceptrice.
- Augmentez la distance de séparation entre l'équipement et le récepteur.
- Connectez l'équipement sur une prise électrique murale différente de celle à laquelle le récepteur est connecté.
- Consultez le distributeur ou un électricien professionnel.

Avertissement FCC:

Pour assurer une compatibilité continue à la FCC, l'utilisateur doit utiliser un cordon d'alimentation muni d'une masse et le câble de signal vidéo fourni avec des broches en ferrite. Aussi, tous changements non autorisés ou modifications de ce moniteur annuleraient le droit de l'utilisateur à faire fonctionner cet appareil.

Remarque: Si nécessaire, des câbles d'interface et un cordon d'alimentation AC (CA) blindés doivent être utilisés pour respecter les limites du niveau d'émission.

EMI Certification

The Class B digital apparatus meets all requirements of the Canadian Interference-Causing Equipment Regulation.

Cet appareil numérique de classe B respecte toutes les exigences du Règlement sur le matériel brouilleur du Canada.

Table des matières

Débuter.....	1
Installation Rapide	1
Contrôles de Panneau Frontal	2
Fonctionnement.....	3
Caractéristiques.....	3
Utiliser les fonctions OSD	3
Mode de Synchronisation.....	5
Autres Informations	6
Spécifications Techniques.....	6
Précautions d'emploi	7
Entretien et Maintenance	8

Débuter

Première Etape

Merci d'avoir acheté ce moniteur de hautes performances!

L'emballage du moniteur contient:

- ❖ 1 Câble vidéo avec un connecteur de 15 broches D-SUB.
- ❖ 1 Câble d'alimentation.
- ❖ 1 Guide utilisateur ou CD-ROM (que vous êtes en train de lire)

Installation Rapide

1. Connecter le câble vidéo

Assurez-vous que le moniteur et l'ordinateur sont tous éteints. Connectez le câble vidéo à l'ordinateur, et ensuite au moniteur.

2. Connecter le cordon d'alimentation

Connectez le cordon d'alimentation à une prise d'alimentation murale avec prise de terre, et ensuite au moniteur.

3. Allumer l'ordinateur et le moniteur

Allumez l'ordinateur et ensuite le moniteur.

4. Utilisateurs de

Windows :Régler le Mode de synchronisation (Résolution et Taux de Rafraîchissement)

Exemple: 800 x 600 @ 75 Hz

Résolution Clic droit sur le Bureau Windows > Propriétés > Paramètres > “Zone d'écran”. Réglez la résolution.

Taux de Rafraîchissement (fréquence verticale) Lisez le guide utilisateur de votre carte graphique pour suivre les instructions.

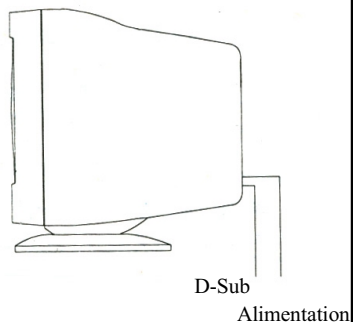

Contrôles de Panneau Frontal

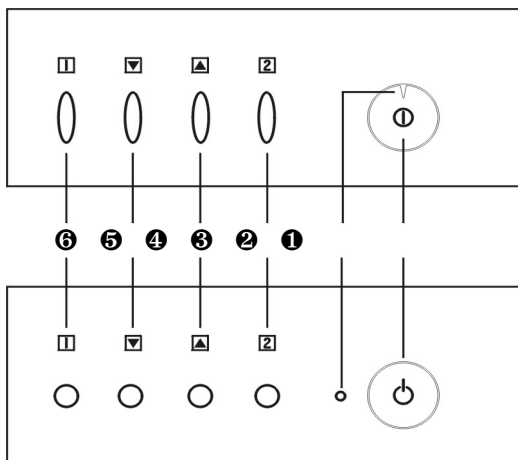

- | | |
|--------------------------------------|----------------------------|
| 1 Interrupteur d'Alimentation | 4 Augmenter |
| 2 Témoin d'Alimentation | 5 Diminuer |
| 3 Touche Fonction 2 | 6 Touche Fonction 1 |

Fonctionnement

Caractéristiques



















- Le moniteur possède un Processeur qui contrôle le contraste, la luminosité, et d'autres caractéristiques de l'image.

Utiliser les fonctions OSD

Pressez **1** pour activer le menu OSD et réglez avec les boutons Δ ou ∇ pour contrôler la direction.

Pressez **2** pour sélectionner l'item désiré et utilisez les boutons Δ ou ∇ pour augmenter ou baisser.

Fonction OSD

Symbole	Item	Description de Fonction			
	Contraste	-Contrôle le gain Vidéo.			
	Luminosité	- Contrôle la luminosité de l'image.			
	Zoom	- Pour agrandir ou diminuer l'image			
	Position Horizontale	- Contrôle la position horizontale de l'image.			
	Largeur Horizontale	- Règle la taille horizontale de l'image.			
	Position Verticale	- Règle la position verticale de l'image.			
	Taille Verticale	- Règle la taille verticale de l'image.			
	Rappel	- Pressez ensemble les touches ▲ et ▼ pour récupérer le pré-réglage mémoire.			
	Effet coussin	- Contrôle l'effet coussin de l'image.			
	Trapèze	- Règle l'inégalité verticale de l'image.			
	Parallélogramme	- Rend les bords de l'image parallèles.			
	Balance des broches	- Rend les courbes de chaque coté de l'image symétriques.			
	Inclinaison/Coins	-Règle l'inclinaison de l'image ainsi que la position interne/externe des quatre coins.			
	Couleur à l'Ecran	- Règle la température des couleurs.			
	Démagnétisation	- Démagnétise l'écran.			
	Langue	Sélectionne la langue.			
	Affichage du Mode	- Montre la fréquence horizontale/verticale et le mode pré-réglé.			
	Réduction du Moiré	- Diminue le moiré horizontal & vertical .			
<table border="1" data-bbox="140 1255 263 1289"> <tr> <td>O</td> <td>S</td> <td>D</td> </tr> </table>	O	S	D	Position OSD	-Règle la position OSD horizontale/verticale.
O	S	D			

* Ce sont toutes les caractéristiques de l'OSD, votre moniteur n'a peut-être pas toutes les fonctions ci-dessus.

Mode de Synchronisation

Modes de synchronisation à 85KHz

VGA	640 x 400 @ 70HZ
VESA	640 x 480 @ 85HZ
VESA	800 x 600 @ 75HZ
VESA	800 x 600 @ 85HZ
VESA	1024 x 768 @ 75HZ
VESA	1024 x 768 @ 85HZ
VESA	1280 x 1024 @ 60HZ
VESA	1280 x 1024 @ 75HZ
VESA	1600 x 1200 @ 65HZ
Macintosh	832 x 624 @75HZ
Macintosh	1024 x 768 @75HZ
Macintosh	1152 x 870 @75HZ

Mode de Synchronisation à 95KHz

VESA	640 x 350 @ 85HZ
VESA	720 x 400 @ 85HZ
VESA	640 x 480 @ 85HZ
VESA	800 x 600 @ 75HZ
VESA	800 x 600 @ 85HZ
VESA	1024 x 768 @ 75HZ
VESA	1024 x 768 @ 85HZ
VESA	1152 x 864 @ 75HZ
VESA	1280 x 960 @ 85HZ
VESA	1280 x 1024 @ 75HZ
VESA	1280 x 1024 @ 85HZ
VESA	1600 x 1200 @ 75HZ

Autres Informations

Spécifications Techniques

CRT	Type	19"(18"Visible)	
	Piqué d'image (dot pitch)	Spécifié sur le carton.	
	Substance luminescente	RVB, persistance moyenne	
	Surface en verre	Revêtement Anti-Statique et d'Anti-reflet.	
Signal d'entrée	Vidéo	RVB analogique	
	Sync	H/V séparé (TTL) H: 30-95KHz (modèle 95K) H: 30-85KHz (modèle 85K) V:50-160Hz	
Compatibilité	IBM PC	IBM® XT, AT, 386, 486, Pentium®, PS/2 et compatibles.	
	Macintosh	Macintosh II, LC, séries Quadra, Power Mac, Clones Macintosh.	
Connecteurs	Arrière	Entrée vidéo	15-broches D-SUB
		Alimentation	Prise de 3-broches
Alimentation	Voltage	AC(CA) 100-240 V	
	Puissance	AC(CA) 130 watts (en moyenne)	
Modes d'économie de l'énergie	On/Marche	<130W Standard (DEL témoin verte)	
	DPMS Attente	<15W (DEL témoin orange)	
	DPMS Veille	<15W (DEL témoin orange)	
	DPMS OFF/Arrêt	<5W(DEL témoin orange)	

Précautions d'emploi

Ce moniteur est fabriqué et testé avec comme principe de base la sécurité de l'utilisateur. Cependant, une mauvaise utilisation ou une mauvaise installation pourrait peut-être mettre en danger le moniteur aussi bien que l'utilisateur. Lisez soigneusement les AVERTISSEMENTS suivants avant de procéder à l'installation et gardez ce guide à portée de main.

AVERTISSEMENTS:

- ◆ Ce moniteur ne doit être connecté qu'à une source d'alimentation conforme à l'étiquette située à l'arrière du moniteur. Si vous n'êtes pas sûr du type d'alimentation utilisé à votre domicile, consultez votre distributeur local ou la compagnie d'électricité.
- ◆ Ne tentez pas de réparer le moniteur par vous-même car il ne contient aucune pièce réparable par l'utilisateur. Le moniteur doit être réparé uniquement par un technicien qualifié.
- ◆ N'enlevez pas le boîtier du moniteur. Il y a des composants de haut voltage à l'intérieur qui pourraient provoquer un choc électrique au corps humain, même si le cordon d'alimentation a été déconnecté .
- ◆ Arrêtez d'utiliser le moniteur si le boîtier a été endommagé. Faites-le vérifier par un technicien de dépannage.
- ◆ Placez votre moniteur uniquement dans un endroit propre et sec. Débranchez le moniteur immédiatement s'il est mouillé et consultez votre technicien de dépannage.
- ◆ Débranchez toujours le moniteur avant de le nettoyer. Nettoyez le boîtier avec un tissu propre et sec. Versez un nettoyant ne contenant pas d'ammoniaque sur un tissu, ne le versez pas directement sur l'écran de verre.
- ◆ Gardez le moniteur éloigné des objets magnétiques, des moteurs, des télévisions et des transformateurs.
- ◆ Ne posez aucun objet lourd sur les câbles ou sur le cordon d'alimentation.
- ◆ Pour les équipements connectés électriquement, la prise murale doit être installée près de l'équipement et rester facilement accessible.

Entretien et Maintenance

Entretien

- Évitez d'exposer votre moniteur directement au soleil ou à d'autres sources de chaleur. Placez votre moniteur à l'abri du soleil pour diminuer l'éblouissement .
- Placez votre moniteur dans un endroit suffisamment aéré. Ne posez aucun objet lourd sur le moniteur.
- Assurez-vous que votre moniteur est installé dans un endroit propre sans moisissure.
- Gardez votre moniteur loin des objets magnétiques, des moteurs, des transformateurs, des haut-parleurs et des télévisions.

Trucs de Sécurité:

- S'il se produit une fumée, un bruit anormal ou une odeur sortant de votre moniteur, éteignez-le immédiatement et contactez le service de dépannage.
- N'enlevez jamais le capot arrière du boîtier de votre moniteur. Les composants à l'intérieur contiennent du courant de haut voltage et pourraient provoquer un choc électrique au corps humain.
- N'essayez jamais de dépanner votre moniteur par vous-même. Contactez toujours le service de dépannage ou un technicien qualifié pour le réparer.